

lavička Aniča



*lavička, která se Vám přizpůsobí
(délku si zvolíte dle svých potřeb)*

Možné kombinace:

stolička



lavička



Vyráběné díly:

lavičkový profil

lavičková konstrukce s opěradlem

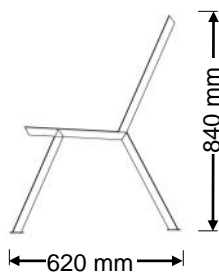
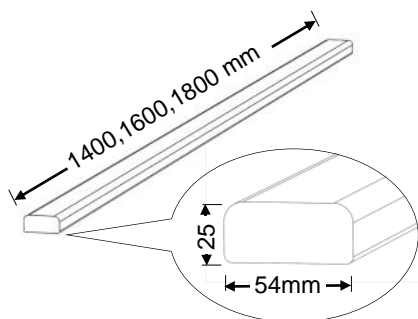

K sestavení lavičky potřebujete:

- 2 ks** lavičkové konstrukce s opěradlem
- 8 ks** lavičkových profilů jednotné délky
- 16 ks** pozinkovaných vratových šroubů M6 x 35 mm
- 16 ks** pozinkovaných matic M6
- 16 ks** pozinkovaných plochých podložek o Ø 6,4 mm

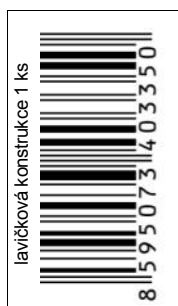

Podrobný montážní postup viz druhá strana



Montážní návod:

Potřebné nářadí:

- plochý klíč 10 mm
- vrtáčka s vrtákem o \varnothing 7 mm
- pilka (v případě zkrácení lavičkových profilů)
- metr
- tužka

Montáž:

1. Před montáží zkraťte lavičkový profil na požadovanou délku.
2. Označte jednotlivé lavičkové profily na obou koncích ve vzdálenosti 150 mm (70 mm u stoličky) od okraje na střed lavičkového profilu, viz obrázek č.1.



Obr. 1

3. Na označených místech lavičkového profilu vyvrtejte otvory vrtákem \varnothing 7 mm pro následné uchycení k lavičkové konstrukci, viz obrázek č.2.

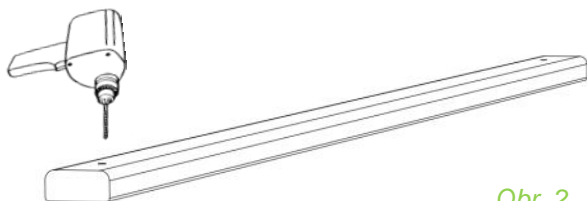

Obr. 2

4. Postupně označte a provrtejte všech 8 kusů lavičkového profilu.
5. Jednotlivé lavičkové profily spojte s ocelovou konstrukcí pomocí vratových šroubů M6 x 35mm s podložkou a maticí M6, viz obrázek č.3.
6. Překontrolujte dotažení jednotlivých šroubových spojení.

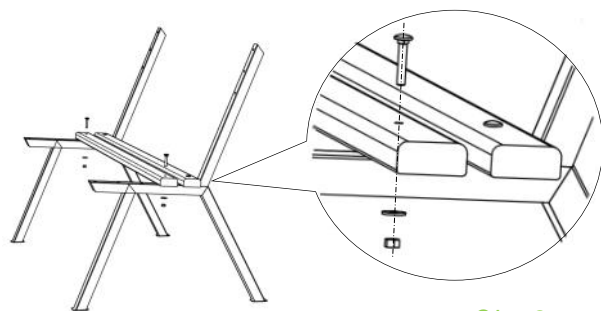

Obr. 3

doporučené max. zatížení lavičky = 250 kg